

EXPERT PL3

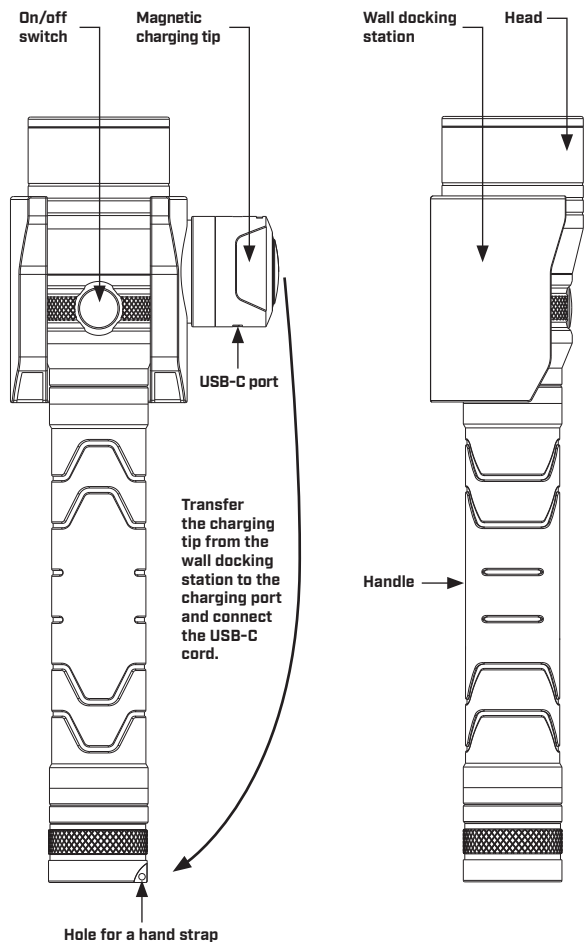

EN
Thank you for choosing a Mactronic® product. Proper operation and maintenance guarantee the product's high durability and reliability. Please read the operating manual and keep it for reference, because it contains important information about safety and operation of the product.

NOTICE
It is not recommended to use the flashlight for purposes other than intended. The manufacturer explicitly voids the warranty if the flashlight has been used for other than its intended purpose.

FLASHLIGHT OPERATION
Before the first use, remove the protection interrupter just above the battery compartment. To activate the flashlight, press the button on the side of the housing.

ADVANCED DIMMING SYSTEM - press and keep the button depressed to increase / decrease light intensity. The light intensity will keep increasing / decreasing until maximal / minimal level is reached, which will be indicated by a single flash. Release the button when the power is satisfactory to you. To deactivate the flashlight, press the button again. Every time the flashlight is activated, the lowest power mode is selected.

STROBE - to activate the strobe mode, press the button twice. Pressing the button again deactivates the flashlight.

CHARGING
To recharge the flashlight, connect the magnetic charging base to the flashlight's bottom part. Connect a one end of the USB cable to the base and the other one to a mains charger, a PC USB socket or a powerbank. A red LED lights up to indicated the flashlight is recharging. Once the process is complete, the LED turns from red into green.

CAUTION!
Make sure you use only genuine parts designed for Mactronic® flashlight. Using spare parts from other manufacturers may affect the quality and parameters of the product. The rechargeable batteries used in this product may be subject to re-processing. Pursuant to the EU's WEEE regulation, storage batteries must not be disposed of with normal household waste. Instead, they must be disposed of at designated battery collection points. Contact the management of your local waste collection company for advice on the required ways and types of re-processing, or other instructions.

GENERAL INFORMATION
Modifications and repairs:
Unless authorized by Mactronic® in writing, any modifications and user attempts at home repairs will automatically void the warranty.

Mactronic® warranty:
Mactronic® provides a 5-year warranty on products, covering any manufactured defects in material and/or workmanship, and a 2-year warranty on rechargeable batteries. The warranty does not cover the product, rust, unauthorized modifications, improper storage, damage from falls, improper handling, corrosion from leaking batteries, and use of the product to its intended purpose.

WARRANTY CARD
The warranty card can be downloaded at www.mactronic.pl

USING AND HANDLING THE BATTERY
To reduce the risk of fire, electrocution or other bodily harm, carefully read the flashlight's operating manual.

- Always make sure the battery's polarity is correct.
- Remove the batteries if the flashlight is stored for extended time.
- Do not recharge alkaline batteries.
- Do not dispose of the batteries in fire.
- Keep the batteries out of reach of the children.
- Do not force the batteries open.
- Keep the flashlight away from UV radiation, humidity and chemical products.

PL
Dziękujemy Państwu za wybór produktu firmy Mactronic®. Odpowiednia obsługa oraz konserwacja zapewnia wysoką trwałość i niezawodność. Prosimy o zapoznanie się z poniższą instrukcją i zachowanie jej na przyszłość, gdyż zawiera ona istotne informacje dotyczące bezpiecznej obsługi oraz użytkowania.

UWAGA!
Wykorzystanie latarki do celów niezgodnych z jej przeznaczeniem nie jest zalecane. Producent jednoznacznie wycofuje gwarancje w przypadku jej użycia niezgodnie z zalecanym przeznaczeniem.

OBŚŁUGA LATARKI
Przed pierwszym użyciem, wyjmij wyłącznik ochronny znad zasobnika baterii. Aby uruchomić latarkę, naciśnij przycisk na korpusie latarki.
ADVANCED DIMMING SYSTEM - przytrzymaj przycisk w celu zwiększenia/zmniejszenia poziomu jasności. Moc światła będzie się zwiększać/zmniejszać aż do osiągnięcia maksymalnego/minimalnego poziomu, co zostanie zasygnalizowane pojedyn-

czym błyśnięciem latarki. Gdy moc światła będzie odpowiednia zwolnij przycisk. Aby wyłączyć latarkę, naciśnij ponownie przycisk. Po każdym włączeniu latarka uruchomi się w najniższym trybie jasności.
STROBE - aby uruchomić tryb stroboskopowy, naciśnij dwukrotnie przycisk na korpusie latarki. Następnie naciśnięcie wyłączy latarkę.

ŁADOWANIE
Aby naładować latarkę, podłącz magnetyczną podstawkę ładującą do spodu latarki, następnie podłącz do niej przewód USB podłączony do zasilacza sieciowego, portu USB komputera lub ładowarki power bank. Ładowanie latarki zostanie zasygnalizowane zaświeceniem się czerwonej diody. Po zakończonym procesie ładowania, dioda zmieni kolor z czerwonego na zielony.

OSTRZEŻENIE
Upewnij się, że używasz oryginalnych części zaprojektowanych do latarki Mactronic®. Stosowanie części zamiennych wyprodukowanych przez innych producentów może wpłynąć na jakość i parametry produktu. Ładowalne akumulatory używane w tym produkcie mogą podlegać ponownej przeróbce. Zgodnie z regulacją unijną WEEE nie wolno wyrzucać ogniu do śmieci lecz do specjalnych pojemników na baterie. Sprawdź w miejscowym zarządzie firmy wywożącej śmieci o sposobie i rodzaju ponownej przeróbki lub o innych dyspozycjach.

INFORMACJE OGÓLNE
Modyfikacje i naprawy:
Wszelkie modyfikacje i podejmowane przez użytkownika próby nieautoryzowanych napraw, na które firma Mactronic® nie wyraziła pisemnej zgody, powodują automatycznie unieważnienie gwarancji.

Gwarancja firmy Mactronic®:
Firma Mactronic® udziela 5-letniej gwarancji na produkty, obejmującą wszelkie wady materiałowe i/lub produkcyjne oraz 2-letniej gwarancji na akumulatory. Gwarancja ta obejmuje wszelkie wady fabryczne materiału i/lub wykonania. Gwarancja nie obejmuje wad będących wynikiem normalnego użytkowania, wystąpienia rdzy, wad powstałych wskutek nieuprawnionych modyfikacji, niewłaściwego przechowywania, uszkodzeń powstałych w wyniku upadków, niewłaściwego obchodzenia się z produktem, korozji spowodowanej przez wyciek z baterii lub akumulatorów bądź wad powstałych w wyniku użytkowania latarki w sposób niezgodny z jej przeznaczeniem.

KARTA GWARANCYJNA
Karta Gwarancyjna do pobrania na stronie internetowej www.mactronic.pl

OBSŁUGA I UŻYCIĘ BATERII LUB AKUMULATORA
Dla zredukowania ryzyka wywołania pożaru, porażenia prądem lub doznania obrażeń ciała, należy zapoznać się ze szczegółową instrukcją użytkowania latarki. Należy bezwzględnie przestrzegać biegunowości akumulatora/ baterii.

- W razie kontaktu ciała z żrącą substancją wyciekłą z ogniwa, należy natychmiast przemyć skórę czystą wodą i skontaktować się bezzwłocznie z lekarzem.
- Wyjmuj baterię z latarki w przypadku długotrwałego przechowywania.
- Nie ładuj baterii alkalicznych.
- Nie otwieraj baterii.
- Nie wrzucaj baterii jak i akumulatora do ognia.
- Pozostawiaj akumulator jak i baterie poza zasięgiem dzieci.
- Podczas długiego przechowywania latarki należy wyciągnąć z niej baterie. Przechowuj latarkę z dala od promieniowania UV, wilgoci oraz produktów chemicznych.

DE
Vielen Dank, dass Sie sich für ein Mactronic®-Produkt entschieden haben. Eine ordnungsgemäße Bedienung und Wartung gewährleistet eine hohe Lebensdauer und Zuverlässigkeit. Bitte lesen und befolgen Sie dieses Handbuch zum späteren Gebrauch, da es wichtige Informationen zum sicheren Betrieb und Nutzung enthält.

HINWEIS
Bestimmungswidrige Nutzung der Taschenlampe wird nicht empfohlen. Der Hersteller nimmt die Garantie ausdrücklich zurück, wenn die Taschenlampe bestimmungswidrig benutzt wird.

BEDIENUNG DER TASCHENLAMPE
Entfernen Sie vor dem ersten Gebrauch den Schutzschalter direkt über dem Batteriefach. Um die Taschenlampe zu aktivieren, drücken Sie den Knopf auf dem Taschentampengehäuse.

DIMMER - Halten Sie die Taste gedrückt, um die Helligkeit zu erhöhen bzw. zu verringern, bis die maximale bzw. minimale Helligkeit erreicht ist, was durch ein einmaliges Aufleuchten der Taschenlampe angezeigt wird. Wenn die Lichtleistung angemessen ist, lassen Sie die Taste los. Um die Taschenlampe auszuschalten, drücken Sie die Taste erneut. Jedes Mal, wenn Sie sie einschalten,

TECHNICAL SPECIFICATION	
	Li-Ion 3,7V 6000 mAh
	6 h [5V 1A]
	239 x 38 x 48 mm
	440 g (without battery) 616 g (with battery)
	IPX7
	2 m

ANSI FL1				
HIGH	800 lm	4 h	420 m	43560 cd
LOW	82 lm	26 h	136 m	4644 cd
STROBE	-	-	-	-

startet die Taschenlampe mit der niedrigsten Helligkeitsstufe.

STROBE - Um den Stroboskopmodus zu aktivieren, drücken Sie zweimal auf die Taste am Gehäuse der Taschenlampe. Ein weiterer Druck schaltet die Taschenlampe aus.

AUFLADEN DES AKKUS

Um die Taschenlampe aufzuladen, stecken Sie die magnetische Ladestation in die Unterseite der Taschenlampe und dann das an den Netzadapter, den USB-Anschluss des Computers oder das Ladegerät der Powerbank angeschlossene USB-Kabel in die Ladestation. Die rote LED zeigt an, dass die Taschenlampe geladen wird. Wenn der Ladevorgang abgeschlossen ist, wechselt die LED von rot auf grün.

ALLGEMEINE INFORMATIONEN

Modifikationen und Reparaturen:

Sämtliche Modifikationen und Versuche des Nutzers Reparaturen auf eigene Faust vorzunehmen, denen Firma Mactronic® nicht zugestimmt hat, haben eine automatische Ungültigkeit des Garantiescheins zur Folge.

Garantie der Mactronic®:

Mactronic® gewährt eine 5-jährige Garantie auf Produkte, die Herstellungsfehler in Material und/oder Verarbeitung abdeckt, sowie eine 2-jährige Garantie auf wiederaufladbare Batterien. Die Garantie gilt nicht im Fall von Fehlern, die aus der gewöhnlichen Nutzung resultieren, Rost und Fehlern, die wegen unberechtigter Modifikationen, unerlaubter Aufbewahrung entstanden sind, Beschädigungen infolge Herunterfallens, unsachgemäßer Behandlung des Produkts, Korrosion als Konsequenz des Batteriebzw. Akkulecks, oder auch Fehlern wegen eines bestimmungswidrigen Gebrauchs.

FR Nous vous remercions de bien vouloir choisir l'ensemble des torches à vélo de la société Mactronic®. Le service et entretien convenables vous assureront la haute ténacité et efficacité. Veuillez bien reconnaître la notice ci-dessous et la conserver pour toujours puisqu'elle comprend les informations importantes concernant le service et utilisation sûres.

IMPORTANT!

L'utilisation de la torche pour les buts contraires à sa destination n'est pas recommandée. Le constructeur annule, sans équivoque, les garanties dans le cas de l'utilisation de celle-ci contraire à la destination recommandée.

MANIEMENT DE LA LAMPE TORCHE

Avant la première utilisation, retirez

le dispositif de protection situé juste au-dessus du compartiment de la batterie. Pour activer la lampe torche, appuyez sur le bouton sur le côté du boîtier.

RÉGLAGE DE L'INTENSITÉ - Appuyez et maintenez le bouton enfoncé pour augmenter ou diminuer l'intensité lumineuse. L'intensité lumineuse continuera d'augmenter ou de diminuer jusqu'à atteindre le niveau maximal ou minimal, signalé par un clignotement unique. Relâchez le bouton lorsque l'intensité de la lumière vous convient. Pour éteindre la lampe torche, appuyez à nouveau sur le bouton. À chaque activation de la lampe torche, le mode de puissance le plus faible est automatiquement sélectionné.

MODE STROBOSCOPE - Pour activer le mode stroboscopique, appuyez deux fois sur le bouton. Appuyez à nouveau sur le bouton pour éteindre la torche.

CHARGEMENT

Pour recharger la lampe torche, connectez la base de charge magnétique à la partie inférieure de celle-ci. Connectez une extrémité du câble USB à la base et l'autre à un chargeur secteur, un port USB d'ordinateur ou une batterie externe. Une LED rouge s'allume pour indiquer que la lampe torche est en cours de charge. Une fois le processus terminé, la LED passe du rouge au vert.

PREAVIS

Assurez que les pièces utilisées sont originales et conçues pour la torche Mactronic®. L'application des pièces de rechange produites par d'autres fabricants peut influencer la qualité et caractéristiques du produit. Les accumulateurs rechargeables utilisés dans ce produit peuvent être refaits de nouveau. Conformément aux règlements communautaires WEEE, les accumulateurs ne peuvent pas être rejetés dans les poubelles, ceux-ci étant mis dans les capacités spéciales destinées pour les batteries. Vérifier dans la direction de la société locale transportant les ordures quel est le mode et type de recyclage ou bien, quelles en sont des autres dispositions.

GENERALITES

Modifications et réparations:

Tous modification et essais des mises à l'état à domicile faits par l'utilisateur, pour lesquels la société Mactronic® n'a pas donné son accord par écrit, font annuler, automatiquement, la garantie.

Garantie de la société Mactronic®: Mactronic® offre une garantie de 5 ans sur ses produits, couvrant tout défaut de fabrication lié aux matériaux et/ou à la main-d'œuvre, ainsi qu'une

garantie de 2 ans sur les batteries rechargeables. La garantie n'inclut pas les défauts résultant d'une utilisation normale, l'apparition de la rouille, les défauts dus à des modifications non autorisées, un stockage inapproprié, des dommages résultant de chutes, une manipulation incorrecte du produit, la corrosion due à des fuites de piles ou d'accumulateurs, ou des défauts résultant d'une utilisation de la lampe de poche de manière incompatible avec son usage prévu.

ES

Gracias por elegir un producto de Mactronic®. Un manejo y mantenimiento adecuados aseguran una alta durabilidad y fiabilidad. Por favor, familiarícese con las siguientes instrucciones y guárdelas para el futuro, ya que contienen información importante sobre el manejo seguro y el uso del producto

¡ATENCIÓN!

El uso de la linterna para propósitos que no están de acuerdo con su finalidad no es recomendable. El fabricante retirará claramente la garantía en caso de su uso contrario a la finalidad recomendada.

MANEJO DE LA LINTERNA

Antes del primer uso, retire el interruptor de protección que se encuentra justo arriba del compartimento de la batería. Para encender la linterna, pulse el botón situado en el lateral de la carcasa.

REGULADOR DE INTENSIDAD - Pulse y mantenga pulsado el botón para aumentar/disminuir la intensidad de la luz. La intensidad de la luz seguirá aumentando/disminuyendo hasta que se alcance el nivel máximo/mínimo, lo cual se indicará con un único destello. Suelte el botón cuando esté satisfecho con la potencia. Para apagar la linterna, vuelva a pulsar el botón. Siempre que se enciende la linterna, se activa el modo de menor potencia.

MODO ESTROBOSCÓPICO - Para activar el modo estroboscópico, pulse el botón dos veces. Si pulsa el botón de nuevo, la linterna se apagará.

CARGA

Para recargar la linterna, conecte la base de carga magnética a la parte inferior de la linterna. Conecte un extremo del cable USB a la base y el otro a un cabezal de carga conectado a la red eléctrica, a la toma USB de un ordenador o a una batería portátil. Un LED rojo se enciende para indicar que la linterna se está cargando. Cuando el proceso se haya completado, el LED pasará a emitir una luz verde.

ADVERTENCIA

Asegúrese de usar piezas originales

diseñadas para la linterna Mactronic®. El uso de repuestos fabricados por otros productores puede afectar la calidad y las características del producto. Las baterías recargables utilizadas en este producto pueden ser sujetas a reciclaje. De acuerdo con la regulación europea WEEE, no se deben desechar las células en la basura, sino en contenedores especiales para baterías. Consulte con la administración local de residuos sobre cómo y dónde reciclarlas o sobre otras disposiciones.

INFORMACIÓN GENERAL

Cualquier modificación o intento de reparación no autorizada por el usuario, para la cual la empresa Mactronic® no haya otorgado consentimiento escrito, resultará en la anulación automática de la garantía.

Garantía de Mactronic:

Mactronic® ofrece una garantía de 5 años para los productos, cubriendo cualquier defecto de fabricación en materiales y/o mano de obra, y una garantía de 2 años para las baterías recargables. La garantía no cubre defectos resultantes de la utilización normal, oxidación, defectos resultantes de modificaciones no autorizadas, almacenamiento inadecuado, daños resultantes de caídas, manipulación inadecuada, corrosión causada por fugas de pilas o acumuladores, o defectos resultantes del uso de la linterna en un de manera inconsistente con su uso previsto.

TARJETA DE GARANTÍA

Tarjeta de Garantía disponible para descargar en el sitio web www.mactronic.pl

MANEJO Y USO DE BATERÍAS/ACUMULADORES

Para reducir el riesgo de incendio, descarga eléctrica o lesiones corporales, es importante familiarizarse con las instrucciones detalladas de uso de la linterna. Se debe respetar estrictamente la polaridad de la batería/acumulador.

- En caso de contacto del cuerpo con una sustancia corrosiva que haya salido de la batería, lave inmediatamente la piel con agua limpia y busque atención médica de inmediato.
- Retire la batería de la linterna si va a ser almacenada durante un largo periodo.
- No cargue baterías alcalinas.
- No abra la batería.
- No arroje baterías ni acumuladores al fuego.
- Mantenga los acumuladores y las baterías fuera del alcance de los niños.
- Al guardar la linterna durante un largo periodo, retire las baterías. Guarde la linterna lejos de la radiación UV, la humedad y los productos químicos.

UA

Дякуємо, що Ви вибрали продукт фірми Mactronic. Правильна експлуатація та технічне обслуговування дозволяють забезпечити тривалу роботу та надійність. Будь ласка, ознайомтеся з наведеною нижче інструкцією та збережіть її для подальшого використання, оскільки вона містить важливу інформацію щодо безпечного використання та догляду за пристроєм.

УВАГА!

Не рекомендується використовувати ліхтарик не за призначенням. Виробник відкликає гарантію, якщо пристрій використовується не за призначенням.

РОБІТНА ПАЛЬНИКА

Перед тим, як перший раз використовувати, необхідно видалити захисний перемикач прямо над відсіком батареї. Щоб включити ліхтарик, натисніть кнопку на боці корпусу.

РЕГУЛЯТОР ОСВІТЛЕННЯ

Натисніть та утримуйте кнопку для того, щоб збільшити / зменшити інтенсивність світла. Інтенсивність світла буде збільшуватися / зменшуватися, поки не буде досягнуто максимального / мінімального рівня, що буде супроводжуватися одним спалахом. Відпустіть кнопку, коли ви отримаєте необхідну вам інтенсивність. Щоб вимкнути ліхтарик, натисніть кнопку ще раз. Кожного разу, коли ліхтарик активується, вибирається найнижчий режим інтенсивності.

СТРОБОСКОП

Щоб увімкнути режим стробоскопа, двічі натисніть кнопку. При повторному натисканні кнопки ліхтарик вимикається.

ЗАРЯДЖЕННЯ

Для того, щоб зарядити ліхтарик, необхідно підключити магнітну зарядну базу до нижньої частини ліхтаря. Підключіть один кінець USB-кабелю до порту, а другий - до мережевого зарядного пристрою, USB-роз'єму комп'ютера або павербанку. Загоряється червоний світлодіод, вказуючи на те, що ліхтарик заряджається. Після завершення процесу заряджання, світлодіод перемикається з червоного на зелений.

ЗАГАЛЬНА ІНФОРМАЦІЯ

Модифікації та ремонт:

Будьякі модифікації або спроби неавторизованого ремонту користувачем без письмового дозволу фірми Mactronic® призведуть до автоматичного припинення дії гарантії.

Гарантія фірми Mactronic®:

Фірма Mactronic® надає 5-річну гарантію на продукцію, що покриває будь-які виробничі дефекти матеріалів та/або роботи, а також 2-річну гарантію на акумулятори. Гарантія не розповсюджується на дефекти, що виникли в результаті нормального використання, появу іржі, на дефекти, спричинені самовільними модифікаціями, неналежним зберіганням, пошкодженням, спричинені падінням, корозією, спричиненою витоком з батарейок або акумуляторів, а також на дефекти, спричинені використанням ліхтарика у спосіб, що не відповідає його цільовому призначенню.

ГАРАНТІЙНИЙ ТАЛОН

Гарантійний талон можна завантажити з вебсайту www.mactronic.pl

ОБСЛУГОВУВАННЯ та ВИКОРИСТАННЯ БАТАРЕЙОК/ АКУМУЛЯТОРА

Для зменшення ризику виникнення пожежі, ураження електричним струмом або отримання травм, будь ласка, ознайомтеся з детальною інструкцією з використання ліхтарика. Необхідно дотримуватися полярності підключення акумулятора/батарей.

- У разі контакту тіла з ідкою рідиною, що витікає з корпусу, слід одразу ж промити шкіру чистою водою і негайно звернутися до лікаря.
- У разі довготривалого зберігання вийміть батарею з ліхтарика.
- Не заряджайте лужні батареї.
- Не розкривайте батарею.
- Не кидайте батарею або акумулятор у вогонь.
- Зберігайте акумулятор, а також батареї в недоступному для дітей місці.
- При зберіганні ліхтарика протягом довгого часу вийміть з нього батареї. Зберігайте ліхтарик подалі від ультрафіолетового випромінювання, вологи та хімічних продуктів.



ISO 9001: 2015
AQAP 2110:2016

Made in PRC for Mactronic® Group Sp. z o.o.
ul. Stargardzka 4, 54-156 Wrocław, Poland
©2025 Mactronic®
info@mactronic.pl, mactronic.pl