

M-FIRE 02 HL

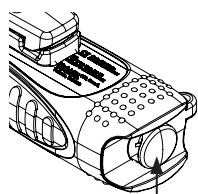

PRESS TO ON/OFF

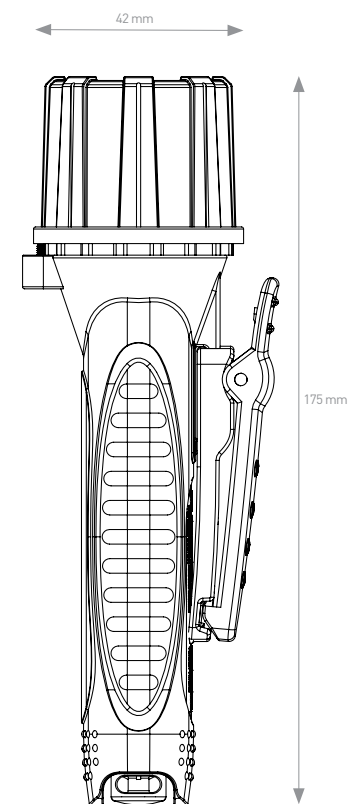
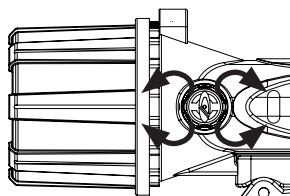

VALVE

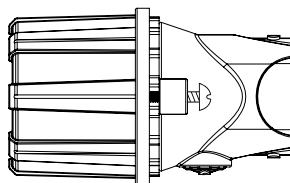

FASTENER

EN
Thank you for choosing a Mactronic® product. Proper operation and maintenance guarantee the product's high durability and reliability. Please read the operating manual and keep it for reference, because it contains important information about safety and operation of the product.

NOTICE
It is not recommended to use the flashlight for purposes other than intended. The manufacturer explicitly voids the warranty if the flashlight has been used for other than its intended purpose.

FLASHLIGHT OPERATION
To turn the flashlight on, press the switch A located in the back of the housing. The flashlight will turn on with the High mode. When you continue to press the switch, the modes will change in the following sequence: HIGH -> LOW -> OFF.

REPLACING THE BATTERY
To install the batteries, unscrew the locking screw. Unscrew the head of the flashlight and take out the slide-in light head. Place 4 (AA) batteries in the hatch observing the indicated polarity. Slide the head in as indicated by the lugs in the housing. Tighten the head of the flashlight until it will not turn any more. Secure the head by tightening the locking screw.
Notice: do not open in unfavourable conditions. **Notice:** To minimise the risk of battery explosion, do not mix old and new batteries, batteries from different manufacturers, or batteries of different types. **Notice:** Do not charge the rechargeable Ni-MH batteries while they are in the flashlight. The rechargeable Ni-MH batteries should be charged according to the manufacturer's instructions.

Use only battery types:
Alkaline type: Energizer E91, Duracell MN1500, Rayovac 815, Ansmann 5015548, Ansmann 1502-0002
NiMH type: Energizer NH15-2300

CAUTION!
Make sure you use only genuine parts designed for Mactronic® flashlight. Using spare parts from other manufacturers may affect the quality and parameters of the product. The rechargeable batteries used in this product may be subject to re-processing. Pursuant to the EU's WEEE regulation, storage batteries must not be disposed of with normal household waste. Instead, they must be disposed of at designated battery collection points. Contact the management of your local waste collection company for advice on the required ways and types of re-processing, or other instructions.

GENERAL INFORMATION
Modifications and repairs:
Unless authorized by Mactronic® in writing, any modifications and user at-

tempts at home repairs will automatically void the warranty.
Mactronic® warranty:
Mactronic® covers the product with a 3-year warranty for any manufactured defects in material and/or workmanship. The warranty may be extended for up to 5 years (to extend the warranty, you must register your purchase using this form: <https://mactronic.pl/pl/przedluz-gwarancje>). The warranty does not cover the product, rust, unauthorized modifications, improper storage, damage from falls, improper handling, corrosion from leaking batteries, and use of the product to its intended purpose

WARRANTY CARD
The warranty card can be downloaded at www.mactronic.pl

USING AND HANDLING THE BATTERY
To reduce the risk of fire, electrocution or other bodily harm, carefully read the flashlight's operating manual.
• Always make sure the battery's polarity is correct.
• Remove the batteries if the flashlight is stored for extended time.
• Do not recharge alkaline batteries.
• Do not dispose of the batteries in fire.
• Keep the batteries out of reach of the children.
• Do not force the batteries open.
• Keep the flashlight away from UV radiation, humidity and chemical products.

PL
Dziękujemy Państwu za wybór produktu firmy Mactronic®. Odpowiednia obsługa oraz konserwacja zapewnią wysoką trwałość i niezawodność. Prosimy o zapoznanie się z poniższą instrukcją i zachowaniem jej na przyszłość, gdyż zawiera ona istotne informacje dotyczące bezpiecznej obsługi oraz użytkowania.

UWAGA!
Wykorzystanie latarki do celów niezgodnych z jej przeznaczeniem nie jest zalecane. Producent jednoznacznie wycofuje gwarancję w przypadku jej użycia niezgodnie z zalecanym przeznaczeniem.

OBŚŁUGA LATARKI
Aby uruchomić latarkę wciśnij włącznik A znajdujący się w tylnej części obudowy. Latarka uruchomi się w trybie High. Kolejne kliknięcia spowodują zmianę trybu w kolejności: HIGH -> LOW -> OFF.

WYMIANA BATERII
Aby zamontować baterie odkręć śrubę blokady. Odkręć główkę latarki i wyjmij wsuwaną głowicę świetlną. Umieść 4 baterie (AA) w luku z zachowaniem oznaczonej polaryzacji. Wsuń głowicę zgodnie z wyprowadzeniami wypustów w obudowie. Przykręć główkę latarki do oporu. Zabezpiecz główkę, dokręcając śrubę blokady. **Uwaga:** nie otwierać w niesprzyjają-

ych warunkach. **Uwaga:** Aby zminimalizować ryzyko wybuchu baterii, nie wolno stosować razem baterii nowych i starych oraz baterii pochodzących od różnych producentów lub baterii różnych typów. **Uwaga:** Nie wolno ładować akumulatorów Ni-MH pozostających w latarce. Akumulatorki Ni-MH należy ładować zgodnie z zaleceniami producenta.
Należy używać wyłącznie baterii wymienionych poniżej:
Baterie alkaliczne: Energizer E91, Duracell MN1500, Rayovac 815, Ansmann 5015548, Ansmann 1502-0002
Akumulator NiMH: Energizer NH15-2300.

OSTRZEŻENIE
Upewnij się, że używasz oryginalnych części zaprojektowanych do latarki Mactronic®. Stosowanie części zamiennych wyprodukowanych przez innych producentów może wpłynąć na jakość i parametry produktu. Ładownalność akumulatorów używanych w tym produkcie mogą podlegać ponownej przeróbce. Zgodnie z regulacją unijną WEEE nie wolno wyrzucać ogniw do śmieci lecz do specjalnych pojemników na baterie. Sprawdź w miejscowym zarządzie firmy wywożącej śmieci o sposobie i rodzaju ponownej przeróbki lub o innych dyspozycjach.

INFORMACJE OGÓLNE
Modyfikacje i naprawy:
Wszelkie modyfikacje i podejmowane przez użytkownika próby nieautoryzowanych napraw, na które firma Mactronic® nie wyraziła pisemnej zgody, powodują automatyczne unieważnienie gwarancji.

Gwarancja firmy Mactronic®:
Firma Mactronic® udziela 3-letniej gwarancji na produkty. Istnieje możliwość wydłużenia gwarancji do 5 lat (wymagane zarejestrowanie zakupu poprzez formularz: <https://mactronic.pl/pl/przedluz-gwarancje>). Gwarancja ta obejmuje wszelkie wady fabryczne materiału i/lub wykonania. Gwarancja nie obejmuje wad będących wynikiem normalnego użytkowania, wystąpienia rdzy, wad powstałych wskutek nieuprawnionych modyfikacji, niewłaściwego przechowywania, uszkodzeń powstałych w wyniku upadków, niewłaściwego obchodzenia się z produktem, korozji spowodowanej przez wyciek z baterii lub akumulatorów bądź wad powstałych w wyniku użytkowania latarki w sposób niezgodny z jej przeznaczeniem.

KARTA GWARANCYJNA
Karta Gwarancyjna do pobrania na stronie internetowej www.mactronic.pl

OBŚŁUGA I UŻYCIU BATERII/AKUMULATORA
Dla zredukowania ryzyka wywołania pożaru, porażenia prądem lub doznania obrażeń ciała, należy zapoznać się ze szczegółową instrukcją użytkowania latarki. Należy bezwzględnie przestrzegać biegunowości akumulatora/ baterii.

- W razie kontaktu ciała z żrącą substancją wyciekłą z ognia, należy natychmiast przemyć skórę czystą wodą i skontaktować się bezzwłocznie z lekarzem.
- Wyjmij baterię z latarki w przypadku długotrwałego przechowywania.
- Nie ładuj baterii alkalicznych.
- Nie otwieraj baterii.
- Nie wrzucaj baterii jak i akumulatora do ognia.
- Pozostawiaj akumulator jak i baterie poza zasięgiem dzieci.
- Podczas długiego przechowywania latarki należy wyciągnąć z niej baterie. Przechowuj latarkę z dala od promieniowania UV, wilgoci oraz produktów chemicznych.

DE
Vielen Dank, dass Sie sich für ein Mactronic®-Produkt entschieden haben. Eine ordnungsgemäße Bedienung und Wartung gewährleistet eine hohe Lebensdauer und Zuverlässigkeit. Bitte lesen und befolgen Sie dieses Handbuch zum späteren Gebrauch, da es wichtige Informationen zum sicheren Betrieb und Nutzung enthält.

HINWEIS
Bestimmungswidrige Nutzung der Taschenlampe wird nicht empfohlen. Der Hersteller nimmt die Garantie ausdrücklich zurück, wenn die Taschenlampe bestimmungswidrig benutzt wird.

BEDIENUNG DER TASCHENLAMPE
Um die Taschenlampe zu aktivieren, drücken Sie den A Schalter im vorderen Gehäuseteil. Die Taschenlampe geht im High an. Ein weiteres Drücken bewirkt eine Modusänderung in der Reihenfolge: HIGH -> LOW -> OFF.

BATTERIEAUSTAUSCH
Um die Batterie zu montieren, ist die Schraube der Blockade abzudrehen. Drehen Sie den Taschenlampenkopf auf und nehmen Sie den einschiebbaren Leuchtkopf heraus. Stecken Sie in die Luke 4 Batterien (AA) unter Berücksichtigung der Polarisierung hinein und schieben Sie den Leuchtkopf gemäß der Ausführung der Auslässe am Gehäuse hinein. Drehen Sie den Taschenlampenkopf bis zum Anschlag zu. Sichern Sie den Kopf durch das Drehen der Blockadeschraube. **Achtung:** nicht in schlechten Bedingungen öffnen. **Achtung:** Um die Explosionsgefahr zu minimieren, dürfen alte Batterien nicht zusammen mit neuen, Batterien von verschiedenen Herstellern und verschiedenen Typs nicht zusammen verwendet werden. **Achtung:** Akkus Ni-MH, die in der Taschenlampe bleiben, dürfen nicht. **Verwenden Sie nur die unten aufgeführten Batterietypen:**
Alkalischer Typ: Energizer E91, Duracell MN1500, Rayovac 815, Ansmann 5015548, Ansmann 1502-0002

TECHNICAL SPECIFICATION	
	4 x AA
	175 x 52 x 42 mm
	219 g
	IPX7
	1 m

ANSI FL1				
HIGH	290 lm	6395 cd	160 m	6 h 15 min
LOW	65 lm	1335 cd	75 m	13 h 10 min

CERTIFICATIONS	
	Class I Div 1 Grp ABCD / Class II Div 1 Grp EFG Class III / Temperature Code T4 IP6X File number: E324236
	II 1G Ex ia IIC T4 IP6X DEMKO 13 ATEX 1302999X
	Ex ia IIC T4 Ga IP6X IECEx UL 13.0013X
	CE 2813

NIMH-Typ: Energizer NH15-2300.

VORSICHT!

Vergewissern Sie sich, dass Sie Originalteile für die Taschenlampe Mactronic® nutzen. Nutzung von Ersatzteilen anderer Hersteller kann die Qualität und die Parameter des Produktes beeinträchtigen. Die bei diesem Produkt benutzten aufladbaren Akkus können verwertet werden. Gemäß der EU-Verordnung über Elektro- und Elektronik-Altgeräte sind die verbrauchten Batterien in den dafür vorgesehenen Batteriebehältern zu entsorgen. Prüfen Sie die Hinweise zum Recycling oder andere Vorgaben bei der zuständigen Entsorgungsfirma.

ALLGEMEINE INFORMATIONEN

Modifikationen und Reparaturen:

Sämtliche Modifikationen und Versuche des Nutzers Reparaturen auf eigene Faust vorzunehmen, denen Firma Mactronic® nicht zugestimmt hat, haben eine automatische Ungültigkeit des Garantiescheins zur Folge.

Garantie der Mactronic®:

Mactronic® gewährt eine Dreijahresgarantie für das Produkt. Die Garantie kann auf bis zu 5 Jahre verlängert werden (um die Garantie zu verlängern, müssen Sie Ihren Kauf mit diesem Formular registrieren: <https://mactronic.pl/pl/przedluz-gwarancje>). Die Garantie umfasst jegliche Werksfehler des Materials und/oder der Herstellung. Die Garantie gilt nicht im Fall von Fehlern, die aus der gewöhnlichen Nutzung resultieren, Rost und Fehlern, die wegen unberechtigter Modifikationen, unerlaubter Aufbewahrung entstanden sind, Beschädigungen infolge Herunterfallens, unsachgemäßer Behandlung des Produkts, Korrosion als Konsequenz des Batterieabw. Akkulecks, oder auch Fehlern wegen eines bestimmungswidrigen Gebrauchs.

FR

Nous vous remercions de bien vouloir choisir l'ensemble des torches à vélo de la société Mactronic®. Le service et entretien convenables vous assureront la haute ténacité et efficacité. Veuillez bien reconnaître la notice ci-dessous et la conserver pour toujours puisqu'elle comprend les informations importantes concernant le service et utilisation sûres.

IMPORTANT!

L'utilisation de la torche pour les buts contraires à sa destination n'est pas recommandée. Le constructeur annule, sans équivoque, les garanties dans le cas de l'utilisation de celle-ci contraire à la destination recommandée.

MANIEMENT DE LA LAMPE TORCHE

Enfoncez l'interrupteur A situé à l'arrière du corps pour allumer la torche. Ainsi elle s'allumera dans le mode de High. Si vous cliquez de plus, vous éteignez les chan-

gements suivants : HIGH → LOW → OFF.

REEMPLACEMENT DE LA BATTERIE

Pour monter la batterie, dévissez 2 boulons de blocage situés dans la base de la torche. Enlevez la chape de la batterie. Avancez le panier à batterie. Placez 4 piles (AA) dans le panier en observant la polarité marquée. Mettez le panier en place. Mettez en place la chape de batterie et la serrez avec les boulons. **Attention:** ne pas ouvrir dans les conditions défavorables. **Attention:** Pour minimaliser le risque d'éclatement des batteries, n'utilisez pas les piles nouvelles ni celles provenant des fabricants différents ou celles de types variables. **Attention:** Il est interdit de charger les accumulateurs Ni-MH restant dans la torche. Les petits accumulateurs Ni-MH doivent être chargés conformément aux indications du fabricant.

N'utilisez que les types de piles ci-dessous:

Type alcalin: Energizer E91, Duracell MN1500, Rayovac 815, Ansmann 5015548, Ansmann 1502-0002

Type NiMH: Energizer NH15-2300.

PREAVIS

Assurez que les pièces utilisées sont originales et conçues pour la torche Mactronic®. L'application des pièces de rechange produites par d'autres fabricants peut influencer la qualité et caractéristiques du produit. Les accumulateurs chargeables utilisés dans ce produit peuvent être refaits de nouveau. Conformément aux règlements communautaires WEEE, les accumulateurs ne peuvent pas être rejetés dans les poubelles, ceux-ci étant mis dans les capacités spéciales destinées pour les batteries. Vérifier dans la direction de la société locale transportant les ordures quel est le mode et type de recyclage ou bien, quelles en sont des autres dispositions.

GENERALITES

Modifications et réparations:

Tous modification et essais des mises à l'état à domicile faits par l'utilisateur, pour lesquels la société Mactronic® n'a pas donné son accord par écrit, font annuler, automatiquement, la garantie.

Garantie de la société Mactronic®:

Mactronic® garantit le produit avec une garantie de 3 ans contre tout défaut de fabrication matériel et/ou de main-d'œuvre. La garantie peut être prolongée jusqu'à 5 ans (pour étendre la garantie, vous devez enregistrer votre achat en utilisant ce formulaire: <https://mactronic.pl/pl/przedluz-gwarancje>). La garantie ne couvre pas le produit en cas de rouille, de modifications non autorisées, de stockage incorrect, de dommages dus à des chutes, de manipulation incorrecte, de corrosion due à des fuites de piles et de l'utilisation du produit à des fins non prévues.

ES

Gracias por elegir un producto de Mactronic®. Un manejo y mantenimiento adecuados aseguran una alta durabilidad y fiabilidad. Por favor, familiarícese con las siguientes instrucciones y guárdelas para el futuro, ya que contienen información importante sobre el manejo seguro y el uso del producto

¡ATENCIÓN!

El uso de la linterna para propósitos que no están de acuerdo con su finalidad no es recomendable. El fabricante retira claramente la garantía en caso de su uso contrario a la finalidad recomendada.

MANEJO DE LA LINTERNA

Para activar la linterna, pulse el interruptor A, que se encuentra en la parte posterior de la carcasa. La linterna se encenderá en modo «High». Los siguientes clics cambiarán el modo en secuencia: HIGH → LOW → OFF.

SUSTITUCIÓN DE LA BATERÍA

Para colocar las pilas, desenrosque el tornillo de bloqueo. Desenrosque el cabezal de la linterna y extraiga el cabezal de luz retráctil. Coloque 4 pilas (AA) en el espacio dedicado, respetando la polaridad marcada. Inserte el cabezal en línea con las clavijas de la carcasa. Enrosque la cabeza del soplete hasta el tope. Asegure el cabezal apretando el tornillo de bloqueo. **¡Atención!** no abrir en condiciones adversas. **¡Atención!** Para minimizar el riesgo de explosión de la pila, no deben utilizarse juntas pilas nuevas y viejas ni pilas de distintos fabricantes o de distintos tipos. **¡Atención!** Las pilas recargables de Ni-MH que queden en la linterna no deben cargarse. Las pilas recargables de Ni-MH deben cargarse de acuerdo con las recomendaciones del fabricante.

Utilice únicamente las pilas que se indican a continuación:

Pilas alcalinas: Energizer E91, Duracell MN1500, Rayovac 815, Ansmann 5015548, Ansmann 1502-0002

Pila recargable de NiMH: Energizer NH15-2300.

ADVERTENCIA

Asegúrese de usar piezas originales diseñadas para la linterna Mactronic®. El uso de repuestos fabricados por otros productores puede afectar la calidad y las características del producto. Las baterías recargables utilizadas en este producto pueden ser sujetas a reciclaje. De acuerdo con la regulación europea WEEE, no se deben desechar las células en la basura, sino en contenedores especiales para baterías. Consulte con la administración local de residuos sobre cómo y dónde reciclarlas o sobre otras disposiciones.

INFORMACIÓN GENERAL

Cualquier modificación o intento de re-

paración no autorizada por el usuario, para la cual la empresa Mactronic® no haya otorgado consentimiento escrito, resultará en la anulación automática de la garantía.

Garantía de Mactronic:

La empresa Mactronic® ofrece una garantía de 3 años en sus productos. Existe la posibilidad de extender la garantía a 5 años (se requiere registrar la compra a través del formulario en <https://mactronic.pl/pl/przedluz-gwarancje>). Esta garantía cubre todos los defectos de fabricación de material y/o mano de obra. La garantía no cubre defectos resultantes del uso normal, aparición de óxido, defectos debido a modificaciones no autorizadas, almacenamiento inadecuado, daños causados por caídas, manejo inapropiado del producto, corrosión causada por fugas de baterías o acumuladores, o defectos resultantes del uso de la linterna de manera contraria a su propósito.

TARJETA DE GARANTÍA

Tarjeta de Garantía disponible para descargar en el sitio web www.mactronic.pl

MANEJO Y USO DE BATERÍAS/ACUMULADORES

Para reducir el riesgo de incendio, descarga eléctrica o lesiones corporales, es importante familiarizarse con las instrucciones detalladas de uso de la linterna. Se debe respetar estrictamente la polaridad de la batería/acumulador.

- En caso de contacto del cuerpo con una sustancia corrosiva que haya salido de la batería, lave inmediatamente la piel con agua limpia y busque atención médica de inmediato.
- Retire la batería de la linterna si va a ser almacenada durante un largo período.
- No cargue baterías alcalinas.
- No abra la batería.
- No arroje baterías ni acumuladores al fuego.
- Mantenga los acumuladores y las baterías fuera del alcance de los niños.
- Al guardar la linterna durante un largo período, retire las baterías. Guarde la linterna lejos de la radiación UV, la humedad y los productos químicos.

UK

Дякуємо, що Ви вибрали продукт фірми Mactronic. Правильна експлуатація та технічне обслуговування дозволяють забезпечити тривалу роботу та надійність. Будь ласка, ознайомтеся з наведеною нижче інструкцією та збережіть її для подальшого використання, оскільки вона містить важливу інформацію щодо безпечного використання та догляду за пристроєм.

УВАГА!

Не рекомендується використовувати ліхтарик не за призначенням. Виробник

відкликає гарантію, якщо пристрій використовується не за призначенням.

РОБОТА ПАЛЬНИКА

Щоб активувати ліхтарик, натисніть перемикач А, який знаходиться на задній частині корпусу. Ліхтарик увімкнеться в режимі High. Наступні натискання змінюватимуть режим по чергово: HIGH → LOW → OFF.

ЗАМІНА БАТАРЕЇ

Щоб вставити батареї, відкрутіть фіксуючий гвинт. Відкрутіть головку ліхтарика і вийміть висувну світлову головку. Помістіть 4 батареї (AA) в отвір, дотримуючись зазначеної полярності. Вставте головку відповідно до роз'євів на корпусі. Закрутіть головку ліхтарика до упору. Зафіксуйте головку, закрутивши фіксуючий гвинт. **Увага:** не відкривати при несприятливих умовах. **Увага:** Для мінімізації ризику вибуху батареї не можна використовувати разом нові та старі батареї, а також батареї різних виробників або різних типів. **Увага:** Забороняється заряджати Ni-MH акумулятори, що залишаються в ліхтарик. Ni-MH акумулятори слід заряджати згідно з рекомендаціями виробника.

Слід використовувати лише ті батарейки, які вказані нижче:

Лужні батарейки: Energizer E91, Duracell MN1500, Rayovac 815, Ansmann 5015548, Ansmann 1502-0002

Акумуляторні батарейки NiMH: Energizer NH15-2300

УВАГА!

Переконайтеся, що ви використовуєте оригінальні деталі, призначені для вашого пальника Mactronic®. Використання запасних частин інших виробників може вплинути на якість і продуктивність виробу. Акумуляторні батареї, що використовуються в цьому виробі, можуть підлягати переробці. Відповідно до правил ЄС щодо відходів електричного та електронного обладнання (WEEE), елементи живлення слід викидати не разом зі сміттям, а в спеціальні контейнери для батарейок. Проконсультуйтеся з місцевою компанією з переробки відходів щодо методу та типу переробки або іншої утилізації.

ЗАГАЛЬНА ІНФОРМАЦІЯ

Модифікації та ремонт:

Будь-які модифікації або спроби неавторизованого ремонту користувачем без письмового дозволу фірми Mactronic призведуть до автоматичного припинення дії гарантії.

Гарантія фірми Mactronic:

Фірма Mactronic® надає 3-річну гарантію на свою продукцію. Ємжливність продовжити гарантію до 5 років (обов'язкова реєстрація покупки через форму – <https://mactronic.pl/gwarancja/>). Ця гарантія розповсюджується на будь-які заводські дефекти матеріалів та/або виробництва. Гарантія не розповсюджується на дефекти, що виникли в результаті нормального використання, появу іржі, на дефекти, спричинені самовільними модифікаціями, неналежним зберіганням, пошкодженням, спричинені падінням, неналежним поводженням, корозією, спричиною вибоком з батареї або акумуляторів, а також на дефекти, спричинені використанням ліхтарика у спосіб, що не відповідає його цільовому призначенню.

Гарантійний талон
Гарантійний талон можна завантажити з веб-сайту www.mactronic.pl

ОБСЛУГОВУВАННЯ та ВИКОРИСТАННЯ БАТАРЕЙОК/АКУМУЛЯТОРА

Для зменшення ризику виникнення пожежі, ураження електричним струмом або отримання травм, будь ласка, ознайомтеся з детальною інструкцією з використання ліхтарика.

Необхідно дотримуватися полярності підключення акумулятора/батарей.

- У разі контакту тіла з ідкою рідиною, що витікає з корпусу, слід одразу ж промити шкіру чистою водою і негайно звернутися до лікаря.
- У разі довготривалого зберігання вийміть батарею з ліхтарика.
- Не заряджайте лужні батарейки.
- Не розкривайте батарею.
- Не кидайте батарею або акумулятор у вогонь.
- Зберігайте акумулятор, а також батарейки в недоступному для дітей місці.
- При зберіганні ліхтарика протягом довгого часу вийміть з нього батареї. Зберігайте ліхтарик відкритим від ультрафіолетового випромінювання, вологи та хімічних продуктів.



ISO 9001: 2015

AQAP 2110:2016

Mactronic® Group sp. z o.o., ul. Stargardzka 4 54-156 Wrocław, Poland
©2025 Mactronic® info@mactronic.pl
mactronic.pl